

Trettraktor | Pedal tractor Power Drag



just play

No. 460805 - green
No. 460806 - red

DE - Gebrauchsanleitung
GB - Instruction
FR - Notice
IT - Istruzione
ES - Instrucción

CZ - Návod k použití
PL - Instrukcja użytkowania
NL - Gebruiksaanwijzing
SK - Návod na použitie



DE - Allgemeine Hinweise

JAMARA e.K. übernimmt keine Haftung für Schäden, die an dem Produkt selbst oder durch dieses entstehen, sofern diese auf falsche Bedienung oder Handhabungsfehler zurückzuführen sind. Der Kunde allein trägt die volle Verantwortung für die richtige Bedienung und Handhabung; dies umfasst insbesondere die Montage, den Ladevorgang, die Verwendung bis hin zur Wahl des Einsatzbereiches. Bitte beachten Sie hierzu die Bedienungs- und Gebrauchsanleitung, diese enthält wichtige Informationen und Warnhinweise.

GB - General information

JAMARA e.K. is not liable for any damage caused to the product itself or through this, provided this is due to improper operation or handling errors. The Customer alone bears the full responsibility for the proper use and handling, including without limitation, the assembly, the charging process, the use and choice of the operation area. Please refer to the operating and user instructions, it contains important information and warnings.

FR - Remarques générales

La société JAMARA e.K. n'est pas responsable de dommages, que ce soit au niveau du modèle ou causé par celui-ci, résultant d'une utilisation non appropriée. Seul le client est responsable concernant la mise en oeuvre et l'utilisation conforme du matériel; cela va de l'assemblage, en passant par la charge des accus et allant jusqu'au domaine d'utilisation. Pour cela, veuillez lire attentivement la notice d'assemblage et d'utilisation, celle-ci contient d'importantes informations ainsi que les consignes de sécurité.

IT - Informazioni generali

JAMARA e.K. non è responsabile per danni, sostenute al prodotto stesso o attraverso questo, dovuti ad una gestione non corretta del articolo. Solo il cliente si assume la piena responsabilità per la manutenzione e l'utilizzo corretto dello stesso; questo include il montaggio, la ricarica, l'utilizzo, fino alla scelta della aerea di applicazione. Si prega di notare e rispettare le istruzioni d'uso, questi contengono informazioni e avvertimenti molto importanti.

ES - Información general

JAMARA e.K. no se hace responsable de los daños causados al producto en sí o por medio de esto, a menos que esto se debe al mal funcionamiento o errores de manejo. El cliente solo tiene la responsabilidad completa para el uso y manejo adecuado, incluyendo, sin limitaciones, el montaje, el proceso de carga, el uso de hasta la elección de la zona de aplicación. Por favor, consulte las instrucciones de uso y funcionamiento, contiene información y avisos importantes.

CZ - Vyloučení odpovědnosti

Firma JAMARA e.K. nenesie žádnou odpovědnost za škody, které vzniknou na výrobku nebo jeho prostřednictvím, pokud tyto škody vzniknou nesprávnou obsluhou nebo nesprávným používáním výrobku. Odpovědnost za správnou obsluhu a správné používání výrobku nese výhradně zákazník. Toto se týká hlavně montáže, procesu nabíjení, používání až k výběru oblasti použití. Za tímto účelem se prosím seznámte s návodem na použití, který obsahuje důležité informace a upozornění. Ite uyarıları içeren kullanim ve işletme kılavuzunu dikkatlice okuyunuz.

PL - Wykluczenie odpowiedzialności

Firma JAMARA e.K. nie ponosi żadnej odpowiedzialności za szkody powstałe na samym produkcie bądź za jego pośrednictwem jeżeli szkody te wynikają z nieprawidłowej obsługi bądź z niepoprawnego posługiwania się produktem. Wyłącznie klient ponosi całkowitą odpowiedzialność za poprawną obsługę i poprawne posługiwanie się produktem: obejmuje to w szczególności montaż, proces ładowania, użytkowanie aż po wybór obszaru zastosowania. Prosimy zapoznać się w tym celu z instrukcją obsługi i użytkowania, która zawiera ważne informacje oraz wskazówki ostrzegawcze.

NL - Uitsluiting van de aansprakelijkheid

De firma JAMARA e.K. is niet aansprakelijk voor schade ontstaan aan het product zelf of door gebruik ervan indien deze schade voortvloeit op onjuiste bediening of foutief gebruik van het product. De klant zelf is uitsluitend aansprakelijk voor de correcte bediening en juist gebruik van het product: het omvat met name de montage, het ladingproces, het gebruik en de keuze van het toepassingsgebied. Wij vragen gaarne kennis te nemen van de bedienings- en gebruiksaanwijzing die cruciale gegevens en waarschuwing omvat.

SK - Vylúčenie zodpovednosti

Firma JAMARA e.K. nenesie žiadnu zodpovednosť za škody, ktoré vzniknú na výrobku alebo jeho prostredníctvom, pokiaľ tieto škody vzniknú nesprávnou obsluhou alebo nesprávnym používaním výrobku. Zodpovednosť za správnú obsluhu a správné používanie výrobku nesie výhradne zákazník. Toto sa týka hlavne montáže, procesu nabíjania, používania až k výberu oblasti použitia. Za týmto účelom sa prosím zoznámte s návodom na použitie, ktorý obsahuje dôležité informácie a upozornenia.



DE - Geeignet für Kinder ab 3 Jahren.

Achtung: Für Kinder unter 36 Monaten nicht geeignet. **ERSTICKUNGSGEFAHR!** Enthält verschluckbare Kleinteile. Von Kleinkindern unbedingt fernhalten

- Entfernen Sie vor dem Spielbetrieb alle Schutzfolien von sämtlichen Teilen
- Dieses Gerät ist nicht dafür bestimmt, durch Personen (einschließlich Kinder) mit eingeschränkten physischen, sensorischen oder geistigen Fähigkeiten oder mangels Erfahrung und/oder mangels Wissen benutzt zu werden.
- Alters- und entwicklungsbedingt kann ein Mindestalter von 4 Jahren angebracht sein
- Max. Gewicht: < 60 kg

Vor der Montage

- Die Montage darf nur von einem Erwachsenen vorgenommen werden. Halten Sie während der Montage Kinder fern.

GB - Suitable for children over 3 years.

Warning: Not suitable for children under 36 months. **RISK OF SUFFOCATION!** Contains small parts which can be swallowed. Keep away necessarily from children

- Before playing, remove all protective films from all parts
- This product is not intended for use by individuals (including children) with reduced physical, sensory or mental capabilities or lack of experience and / or knowledge.
- Depending on development, a minimum age of 4 years could be appropriate
- Maximum weight: < 60 kg

Before assembly

- Adult required for assembly. Keep children away while assembling.

FR - Produit à utiliser par les enfants de plus de 3 ans.

Attention: Ne convient pas aux enfants de moins de 36 mois. **DANGER D'ETOUFFEMENT!** Contient des pièces petites qui peuvent être avalées. Ne pas laisser à la portée de petits enfants.

- Retirez tous les films de protection de toutes les parties
- Ce dispositif n'est pas destiné à être utilisé par des personnes (y compris les enfants) dont les capacités physiques, sensorielles ou mentales ou manque d'expérience et/ou les connaissances pour être.
- En fonction du développement ou de l'âge on peut également considérer 4 ans)
- Poids max. <60 kg

Avant le montage

- L'assemblage ne doit être effectué que par un adulte. Il est conseillé d'éloigner les enfants lors de l'assemblage

IT - Adatto ai bambini dal 3 anno di vita.

Attenzione: Non adatto a bambini di età inferiore a 36 mesi. **RISCHIO DI SOFFOCAMENTO!** Contiene piccoli pezzi che possono essere ingeriti.

- Tenere sempre fuori dalla portata dei bambini.
- Prima di giocare, rimuovete tutte le pellicole protettive presenti su tutte le parti
- Questo prodotto non è destinato ad essere utilizzato da persone (bambini compresi) con capacità fisiche limitate, con limitazioni sensoriale o mentali oppure mancanza di esperienza e/o di conoscenza.
- Dipende del sviluppo del bimbo
- Peso massimo: < 60 kg

Prima del montaggio

- Il montaggio deve essere eseguito solo da un adulto. Tenere lontano i bambini dal montaggio.

ES - Apto para niños mayores de 3 años.

Atención: No es recomendable para los niños menores de 36 meses. **RIESGO DE ASFIXIA!** Contiene piezas pequeñas. Mantenga necesariamente lejos de los niños.

- Antes de jugar, quite todas las películas protectoras de todas las partes
- Es producto no es para personas (incluidos niños) con discapacidad física, mental y sensoriales. O ninguna experiencia ni conocimiento.
- Edad y desarrollo puede ser una edad mínima de 4 años
- Peso máximo: < 60 kg

Antes del montaje

- El Montaje debe ser realizado por un adulto. Mantener los niños alejado durante el montaje.

CZ - Určeno pro děti od 3 let.

VAROVÁNÍ: Nevhodné pro děti do 36 měsíců. **NEBEZPEČÍ UDUŠENÍ!** Obsahuje malé části. **Bezpodmínečně udržujte z dosahu malých dětí.**

- Před použitím odstraňte ochranné fólie ze všech částí
- Tento přístroj není určen k tomu, aby jej užívali osoby s omezenými fyzickými, smyslovými či duševními schopnostmi (včetně dětí) a nedostatečnými zkušenostmi a/nebo znalostmi,
- V závislosti na věku a vývoji může být vyžadován minimální věk 4 let
- Maximální hmotnost: < 60kg

Před montáží

- Montáž může provádět pouze dospělá osoba. Během montáže není povoleno, aby se děti pohybovaly poblíž hračky.

PL - Wolno używać osobom od 3 lat!

- Uwaga:** Nie nadaje się dla dzieci poniżej 36 miesięcy. **MOŻNA SIĘ ZADŁAWIĆ!**
Zawiera małe polikalne części. **Absolutnie** nie należy udostępniać małym dzieciom.
- Przed rozpoczęciem zabawy należy usunąć folie ochronne ze wszystkich części.
 - Niniejsze urządzenie nie jest przeznaczone do użytku przez osoby (wraz z dziećmi) ograniczonymi umiejętnościami fizycznymi, sensorycznymi lub umysłowymi bądź nie posiadające wystarczającego doświadczenia lub wystarczającej wiedzy do obsługi urządzenia.
 - W zależności od wieku i stopnia rozwoju może być wymagany minimalny wiek 4 lat.
 - Maks. waga: < 60 kg

Przed montażem

- Montaż może wykonywać tylko osoba dorosła.
- Podczas montażu dzieci nie mogą przebywać w pobliżu zabawki.

NL - Geschikt voor kinderen vanaf 3 jaar.

Opgelst: Niet bestemd voor kinderen jinger dan 3jaar. **GEVAAR VOOR VERTIKKING!**
Bevat kleine elementen, die geslikt kunnen worden.

- Buiten bereik houden van kleine kinderen.
- Voordat het wordt gespeeld, moet de beschermfolie van alle onderdelen worden verwijderd.
- Dit toestel is niet bestemd voor gebruik door personen (inclusief kinderen) met beperkte fysieke, sensorische, cognitieve, onbekwame vaardigheden
- Afhankelijk van leeftijd en ontwikkeling is de minimale leeftijd voor het spelen met dit speelgoed 4 jaar.
- Max. gewicht: < 60 kg

Vóór de installatie

- De installatie mag enkel door een volwassene worden uitgevoerd.
- Tijdens de installatie mogen de kinderen niet in de buurt van het speelgoed verblijven.

DE - Konformitätserklärung

Hiermit erklärt JAMARA e.K., dass die Produkte „Trettraktor Power Drag, No. 460805, No. 460806“ der Richtlinie 2009/48/EG entsprechen.
Der vollständige Text der EU-Konformitätserklärung ist unter der folgenden Internetadresse verfügbar: www.jamara-shop.com/Konformitaet

GB - Certificate of Conformity

Hereby JAMARA e.K. declares that the products „Trettraktor Power Drag, No. 460805, No. 460806“ complies with Directive 2009/48/EC.
The full text of the EU Declaration of Conformity is available at the following Internet address: www.jamara-shop.com/Conformity

FR - Déclaration de conformité

Par la présente, JAMARA e.K. déclare que les produits „Trettraktor Power Drag, No. 460805, No. 460806“ sont conformes aux Directive 2009/48/CE.
Le texte intégral de la déclaration de conformité CE est disponible via l'adresse suivante Adresse Internet disponible: www.jamara-shop.com/Conformity

IT - Dichiarazione di conformità

Con la presente JAMARA e.K. dichiara che i prodotti „Trettraktor Power Drag, No. 460805, No. 460806“ sono conformi alla Direttiva 2009/48/CE.
Il testo integrale della dichiarazione di conformità UE è disponibile al seguente indirizzo Internet: www.jamara-shop.com/Conformity

ES - Declaración de conformidad

Por la presente JAMARA e.K. declara que los productos „Trettraktor Power Drag, No. 460805, No. 460806“ cumplen con la Directiva 2009/48/CE.
El texto completo de la declaración de conformidad de la UE está disponible en la siguiente dirección de Internet: www.jamara-shop.com/Conformity

SK - Vhodné pre osoby od 3 rokov!

Pozor: Nie je vhodné pre deti mladšie ako 36 mesiacov. **NEBEZPEČENSTVO ZADUSENIA!**
Obsahuje malé časti, ktoré môžu byť prehltnuté.

- V Ziadnom prípade výrobok nesmie byť sprístupnený deťom
- Pred použitím odstráňte ochranné fólie zo všetkých častí
- Tento prístroj nie je určený na to, aby ho používali osoby (vrátane detí) s obmedzenými fyzickými, sensorickými, alebo duševnými schopnosťami, alebo nedostatočnými skúsenosťami a/alebo nedostatočnými vedomosťami,
- V závislosti od veku a úrovni vývoja môže byť vyžadovaný minimálny vek 4 roky)
- Maximálna hmotnosť: < 60 kg

Pred montážou

- Montáž môže vykonávať len dospelá osoba.
- Počas montáže nie je povolené, aby sa deti pohybovali v blízkosti hračky.

CZ - Osvědčení o shodě

Společnost JAMARA e.K. tímto prohlašuje, že produkty „Trettraktor Power Drag, No. 460805, No. 460806“ odpovídají směrnici 2009/48/EG.
Úplné znění EU prohlášení o shodě je k dispozici na následující internetové adrese: www.jamara-shop.com/Conformity

PL - Deklaracja zgodności

Niniejszym firma JAMARA e.K. oświadcza, że produkty „Trettraktor Power Drag, No. 460805, No. 460806“ są zgodne z dyrektywą 2009/48/WE.
Pełny tekst deklaracji zgodności UE jest dostępny pod następującym adresem internetowym: www.jamara-shop.com/Conformity

NL - Conformiteitsverklaring

De firma JAMARA e.K. verklaart hiermee dat het Product „Trettraktor Power Drag, No. 460805, No. 460806“ aan de richtlijn 2009/48/EG voldoet.
De volledige tekst van de EU-conformiteitsverklaring is beschikbaar op het volgende internetadres: www.jamara-shop.com/Conformity

SK - Vyhlásenie o zhode

Týmto firma JAMARA e.K. vyhlasuje, že Produkt „Trettraktor Power Drag, No. 460805, No. 460806“ je v súlade so smernicami 2009/48/ES.
Úplné znenie vyhlásenia o zhode EÚ je dostupné na nasledovnej internetovej adrese: www.jamara-shop.com/Conformity



- DE** - Lesen Sie die komplette Bedienungsanleitung und Sicherheitshinweise sorgfältig durch bevor Sie das Modell in Betrieb nehmen.
- GB** - Read the complete instructions and security instructions carefully before using the model.
- FR** - Veuillez lire attentivement et entièrement la notice et les consignes de sécurité avant tout utilisation de ce produit!
- IT** - Vi preghiamo di leggere attentamente la istruzione completa e Istruzioni per la sicurezza prima di usare il modello.
- ES** - Lea atentamente la instrucción completa y seguridad antes de poner el modelo en funcionamiento

- CZ** - Před spuštěním modelu si pečlivě přečtete celý návod k obsluze a bezpečnostní pokyny.
- PL** - Przed uruchomieniem modelu prosimy o staranne przeczytanie całej instrukcji obsługi i informacji dotyczących bezpieczeństwa.
- NL** - Lees zorgvuldig de volledige handleiding en de veiligheidsinstructie voordat het model wordt gestart.
- SK** - Pred spustením modelu sa dôkladne oboznámte s celým návodom na použitie a bezpečnostnými pokynmi.



- DE** - Um Unfälle und Verletzungen zu vermeiden lassen Sie Ihr Kind NIE unbeaufsichtigt das Fahrzeug betreiben. Lassen Sie Ihr Kind während es mit dem Modell fährt nicht aus den Augen.
- GB** - To prevent accidents and injuries, DO NOT leave your Child unattended during operation of the vehicle. Never let your Child out of your sight while the driving a vehicle .
- FR** - Pour prévenir les accidents et les blessures ne laissez JAMAIS votre enfant conduire sans surveillance. Ne laissez pas votre enfant conduire le model hors de votre vue.
- IT** - Per evitare incidenti e infortuni, non lasciare MAI il suo bambino incustodito usare il veicolo. Non lasciate il suo bambino durante la guida del Modello fuori dalla sua vista.
- ES** - Para evitar accidentes y lesiones NUNCA deje su niño desatendido a operar el vehículo. No deje su niño mientras conduce con el vehículo de su vista.

- CZ** - Aby se předešlo nehodám a zraněním, Vaše dítě NIKDY nesmí provozovat vozidlo bez dozoru. Pokud si dítě hraje s modelem, nikdy je neztrácejte z dohledu.
- PL** - Aby uniknąć wypadków i obrażeń, NIGDY nie pozwól dziecku obsługiwać pojazdu bez nadzoru. Nie spuszczaj dziecka z oczu podczas jazdy modelem.
- NL** - Om ongevallen en letsels te voorkomen, mag het kind het voertuig NOOIT zonder toezicht besturen. Verlies het kind nooit uit het oog wanneer het aan het spelen met een model is.
- SK** - Aby sa zabránilo nehodám a zraneniam, dieťa NIKDY nesmie vozidlo viesť bez dozoru. Keď sa dieťa hrá s modelom, nikdy ho nestráčajte z dohľadu.



- DE** - Mit dem Modell darf NICHT auf öffentlichen Straßen oder Plätzen oder sonstigen gefährlichen Stellen gefahren werden. Betreiben Sie das Modell nur an Orten wie z. B. private Parkplätze, Privatgrundstücke oder an sonstigen ungefährlichen Plätzen. Achten Sie darauf, das keine Menschen oder Tiere gefährdet sind.
- GB** - DO NOT use the vehicle on public roads or places or other dangerous locations. ONLY operate the Ride On Car in places such as private parking, private land or other safe locations. Make sure that no person or animal is endangered.
- FR** - Il n'est pas autorisé avec le véhicule de se déplacer sur les voies ou des places publiques, des pentes ou autres endroits dangereux. Manoeuvrez le véhicule que dans des endroits tels que des parkings ou terrains privés ou autre emplacement pas dangereux. Assurez-vous qu'aucune personne ou animal soient menacés.
- IT** - È proibito guidare il modello su strade pubbliche, aere pubbliche, in discesa o altri luoghi pericolosi. Usare il modello solo in posti come parcheggio privato, terreno privato oppure luoghi non pericolosi. Fare attenzione e di non mettere in pericolo viti umane oppure animali.
- ES** - No usar el modelo en las vías pública o sitios, declive o sitios peligrosos. Usar el modelo solo en puestos como aparcamiento privados, terreno privado o otros sitios no peligrosos. Asegúrese, de no poner en riesgo personas o animales.

- CZ** - Model nesmí být používán na silnicích nebo na veřejných místech nebo na jiných nebezpečných místech. Model by měl být používán pouze v místech, jako jsou soukromá parkoviště, soukromé pozemky nebo na jiných bezpečných místech. Dávejte pozor, aby nedošlo k ohrožení jiných osob nebo zvířat.
- PL** - Nie wolno jeździć modelem po drogach publicznych, placach i innych niebezpiecznych miejscach. Model należy obsługiwać tylko w miejscach takich jak prywatne parkingi, posesje prywatne lub inne bezpieczne miejsca. Upewnij się, że żaden człowiek ani zwierzę nie jest narażone na niebezpieczeństwo.
- NL** - Het model mag NIET op wegen of op openbare plaatsen of op andere gevaarlijke plaatsen worden gebruikt. Het is enkel toegestaan het model op plaatsen zoals privéparkeerterreinen, privépercelen of andere beveiligde plekken te gebruiken. Zorg ervoor dat mensen of dieren niet in gevaar komen.
- SK** - Model sa NEMOŽE používať na cestách alebo na verejných či iných nebezpečných miestach. Tento model by sa mal používať iba v miestach, ako sú súkromné parkoviská, súkromné pozemky alebo iné bezpečné miesta. Dajte pozor, aby ste neohrozili ľudí alebo zvieratá.

No Brake



- DE** - Das Fahrzeug besitzt keine Bremse, oder Feststellbremse. Betreiben Sie das Fahrzeug deshalb nicht an Steigungen oder Gefällen und sichern Sie es beim Abstellen gegen selbstständiges Wegrollen.
- GB** - The vehicle has no brake or parking brake. Do not operate the vehicle uphill or downhill, and secure it when parking.
- FR** - La voiture n'est pas équipée de freins ou frein à main. De ce fait n'utilisez pas ce modèle aux endroits pentus, ascendant ou descendant, et assurez-vous que une fois votre voiture parkée, celle-ci ne peut pas rouler par elle-même.
- IT** - La vettura non è dotata né di freno manuale né freno di sicurezza. Non usare il modello in salita oppure discesa, si rischia di perdere e/o danneggiare sia il veicolo che altre cose/persona. Inoltre, assicurarsi che non possa muoversi o scivolare mentre è fermo.
- ES** - El vehículo no tiene frenos separados. No usar el modelo en subidas o declive, riesgo de perder o dañar el modelo. Asegurarse de que el vehículo no se mueve.

- CZ** - Model nemá žádnou brzdou nebo parkovací brzdou. Proto nesmí být vozidlo používáno na svazích nebo srázích a musí být zajištěno proti samovolnému rozjetí při parkování.
- PL** - Model nie posiada dodatkowego hamulca ani hamulca postojowego. Dlatego nie może pojazd musi być używany na zboczach lub zboczach i musi być zabezpieczony przed spontaniczny start podczas parkowania.
- NL** - Het model is voorzien van geen aanvullende remmen of parkeerrem. Het voertuig mag dus niet op hellingen worden gebruikt en moet het tijdens het parkeren tegen wegrollen worden beveiligd.
- SK** - Model nemá žiadnu pomocnú brzdou ani parkovaciu brzdou. Vozidlo sa preto nesmie používať na úbočiach alebo svahoch a musí byť pri odstavení zabezpečené proti samovolnému pohybu.



- DE** - ACHTUNG
- Für ein sicheres Fahren stellen Sie zunächst sicher, dass Kinder zusätzlich die folgenden Regeln begreifen und befolgen:
 - Immer gut festhalten.
 - Niemals ohne Schuhe fahren.
 - Niemals bei Dunkelheit fahren.
- GB** - DANGER
- For safe driving, you should make sure that your Child understand and adheres to the following rules:
 - Hold tight.
 - Never drive without shoes.
 - Never drive in the dark.
- FR** - ATTENTION
- Pour une utilisation sécurisée, vérifiez que l'enfant ai bien compris les règles suivantes et les respectera:
 - Toujours bien se tenir.
 - Ne jamais rouler sans chaussures.
 - Ne jamais rouler la nuit.
- IT** - ATTENZIONE
- Per una guida sicura si dovrebbe fare in modo che il bambino comprende e segue queste regole:
 - Sempre tenersi bene.
 - Non guidare mai senza scarpe.
 - Non guidare mai al buio.
- ES** - ATENCIÓN
- Para una conducción segura debe asegurarse de que los niños entienden y obedezcan a las siguientes reglas:
 - Siempre tener bien.
 - Nunca conduzca sin zapatos.
 - Nunca conducir en la oscuridad

- CZ** - POZOR
- Pro zajištění bezpečné jízdy se nejprve ujistěte, že děti navíc pochopili následující zásady a budou je dodržovat:
 - Vždy se pevně držíme.
 - Nikdy nejezdíme bez bot.
 - Nikdy nejezdíme po setmění.
- PL** - UWAGA
- W celu zapewnienia bezpiecznej jazdy należy najpierw upewnić się, że dzieci rozumieją poniższe zasady i że je przestrzegają:
 - Zawsze trzymaj się mocno.
 - Nigdy nie jeździmy bez butów.
 - Nigdy nie jeździmy po zmroku.
- NL** - LET OP
- Om veilig te rijden, zorg ervoor dat kinderen de volgende beginselen begrijpen en dat ze worden nageleefd:
 - Houd altijd vast.
 - Rijd nooit zonder schoenen.
 - Rijd nooit in het donker.
- SK** - UPOZORNENIE
- Za účelom zabezpečenia bezpečnej jazdy sa najprv uistite, že deti rozumejú nasledujúce zásady a že ich dodržiavajú:
 - Vždy sa pevne držíme.
 - Nikdy nejazdíme bez topánok.
 - Nikdy nejazdíme po zotmení.



- DE** - Achtung!
Der Bausatz in unmontiertem Zustand darf nicht in die Hände von Kleinkindern gelangen, da dieser verschluckbare Kleinteile enthält. Die Montage sollte ausschließlich von einem Erwachsenen durchgeführt werden.
- GB** - Attention!
Keep the not mounted kit away from small children as it contains swallowable parts. It must be assembled or checked by adult to make sure the car is assembled on the right way before playing.
- FR** - Attention!
Le kit à l'état non assemblé ne doit en aucun cas être à la portée des enfants, puisqu'il contient des pièces susceptibles d'être avalées. L'assemblage doit impérativement être effectué par un adulte.
- IT** - Attenzione!
Il Kit in stato non montato, non deve cadere nelle mani di bambini piccoli, in quanto contiene piccole parti che si possono inghiottire. Il montaggio deve essere effettuato solo da un adulto.
- ES** - ¡Atención!
El Kit en el estado no montado, no debe caer en las manos de los niños pequeños, ya que contiene piezas pequeñas que pueden ser tragadas. El montaje sólo debe ser realizado por un adulto.

- CZ** - Upozornění!
Nesestavený model může být v dosahu malých dětí, obsahuje malé části, které lze spolknout. Sestavení a kontrola by měla být provedena dospělou osobou, aby byl automobil sestaven správným způsobem.
- PL** - Uwaga!
Zestaw w stanie niezmontowanym nie może dostać się do rąk małych dzieci, ponieważ zawiera małe części, które mogą zostać połknięte. Montaż powinien być wykonywany wyłącznie przez osobę dorosłą.
- NL** - Let op!
De bouwdoos mag in niet-gemonteerde staat niet in handen van kleine kinderen vallen, aangezien deze kleine onderdelen bevat die kunnen worden ingeslikt. Montage mag alleen door een volwassene worden uitgevoerd.
- SK** - Pozor!
Súprava sa v nezmontovanom stave nesmie dostať do rúk malým deťom, pretože obsahuje malé časti, ktoré môžu prehltnúť. Montáž môže vykonávať len dospelá osoba.

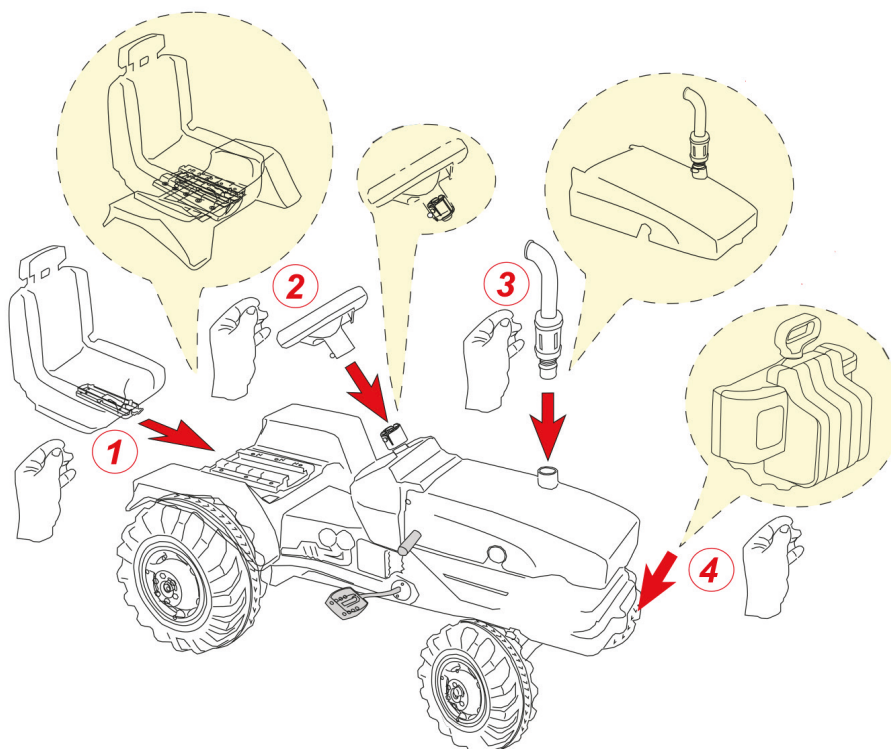

DE

1. Montage des Sitzes

Schieben Sie den Sitz auf die dazugehörige Schiene. Durch Betätigen des Hebels an der Vorderseite des Sitzes können Sie den Sitz nach vorne oder hinten verstellen.

2. Montage des Lenkrads

Platzieren Sie das Lenkrad auf der Lenkradfassung und drücken Sie bis es einrastet.

3. Montage des Auspuff

Stecken Sie das Auspuffrohr in die Aussparung auf der Motorhaube des Modells.

4. Montage der Stoßstange

Schieben Sie die Stoßstange von oben auf die Vorderseite des Modells bis sie fest sitzt.



Benutzung unter unmittelbarer Aufsicht von Erwachsenen!

Das Modell zu steuern erfordert ein gewisses Mindestmaß an Geschick und Vorsicht. Machen Sie sich deshalb unbedingt vor dem Betreiben des Modells mit seinen Eigenschaften und seiner Steuerung vertraut. Das Modell hat ein hohes Eigengewicht. Dadurch besteht ein erhöhtes Schadens und Verletzungsrisiko im Falle eines Kontrollverlustes. Vermeiden Sie jegliche absichtliche oder unabsichtliche Art von Kollision oder Zusammenstoßen mit Gegenständen oder die Gefährdung von Personen.

FR

1. Assemblage du siège

Placez le siège dans les canaux ferroviaires et poussez-le vers l'avant. Soulevez le levier et réglez le siège.

2. Montage du volant de direction

Fixez le volant sur la cale du volant en appuyant jusqu'à ce que les languettes soient complètement placées.

3. Montage de l'échappement

Insérez le tuyau d'échappement dans l'évidement de la hotte du modèle.

4. Assemblage du pare-chocs avant

Faites glisser le pare-chocs du haut sur l'avant de la maquette jusqu'à ce qu'il soit bien en place.



Utiliser uniquement sous la surveillance d'un adulte!

Le pilotage du modèle demande une certaine dose d'adresse et de prudence. De ce fait familiarisez-vous avec le modèle, surtout au niveau des caractéristiques et ses commandes avant toute utilisation. Le modèle a un poids propre élevé. De ce fait le risque de dommages ou de blessures est élevé dans le cas d'une perte de contrôle. Évitez tout type de collision, accidentelle ou voulue, avec d'autres véhicules, objets ou personnes.

GB

1. Assembly of the Seat

Place the seat in the rail canals and push it forward. Lift the lever and adjust the seat.

2. Assembly of the Steering wheel

Affix the steering wheel to the steering wheel wedge by pressing until the tabs are completely set.

3. Assembly of the exhaust

Insert the exhaust pipe into the recess on the hood of the model.

4. Assembly of the Front Bumper

Slide the bumper from above onto the front of the model until it is firmly seated.



Only use in direct supervision of an adult!

To control the vehicle a minimum skill level and caution is needed. Make sure you are familiar with the operation of the model and its characteristics. The model is heavy. This is an increased risk of injury and damage in the event of loss of control. Avoid any kind of intentional or unintentional collisions with objects or hazards to persons.

IT

1. Montaggio del sedile

Posizionare il sedile nei canali della ferrovia e spingere in avanti. Sollevare la leva e regolare il sedile.

2. Montaggio del volante

Fissare il volante al cuneo del volante premendo fino a quando le linguette non sono completamente regolate.

3. Montaggio dell'espianto

Inserire il tubo di scarico nell'incavo della cappa del modello.

4. Montaggio del paraurti anteriore

Far scorrere il paraurti dall'alto sulla parte anteriore del modello fino a quando non è saldamente seduto.



Utilizzare solo sotto la diretta sorveglianza di un adulto!

Per manovrare il modello è indispensabile una certa abilità e cautela. Consigliamo in questo caso di „conoscere“ prima il modello e le sue caratteristiche di guida e risposte ai comandi. Il modello ha un peso proprio abbastanza elevato. Per mezzo di ciò è aumentato il rischio di danno e lesioni in caso di una perdita del controllo. Evitare qualsiasi forma d'impatti con oggetti e/o messa in pericolo di persone.

ES

- 1. Asamblea de la Sede**
Coloca el asiento en los canales de los rieles y empújalo hacia adelante. Levanta la palanca y ajusta el asiento.
- 2. Montaje del volante**
Fije el volante a la cuña del volante presionando hasta que las lengüetas estén completamente ajustadas.
- 3. Montaje del escape**
Inserte el tubo de escape en el hueco del capó de la maqueta.
- 4. Montaje del parachoques delantero**
Deslice el parachoques desde arriba hacia el frente del modelo hasta que esté firmemente asentado.



Usado bajo la supervisión directa de un adulto!

Maniobrar el modelo requiere un cierto nivel mínimo de habilidad y prudencia. Se recomienda en este caso de "conocer" primero el modelo y su características de conducción y la emisora. El modelo tiene un peso bastante alto, por eso se aumenta el riesgo de daños y lesiones en el caso de una pérdida de control. Evitar cualquier tipo de impacto con objetos y/o peligro de personas.

NL

- 1. Montage van de stoel**
Plaats de stoel in de corresponderende rail en duw hem naar voren. Til de hendel op en stel de stoel.
- 2. Montage van het stuur**
Bevestig het stuurwiel aan de stuurwielwig door te drukken totdat de lipjes volledig zijn ingesteld.
- 3. Montage van de uitlaat**
Steek de uitlaatpijp in de uitsparing op de motorkap van het model.
- 4. Montage van de voorbumper**
Schuif de bumper van bovenaf op de voorkant van het model totdat hij stevig vastzit.



Gebruik onder direct toezicht van een volwassene.

Het besturen van het model vereist een bepaald minimum aan vaardigheden en voorzorgsmaatregelen. Daarom is het nodig voor het gebruik van het model kennis met zijn met de functies en het stuursysteem te nemen. Het model wordt door zijn hoge eigen gewicht gekenmerkt. Dit kenmerk verhoogt het risico op schade en letsel bij verloren controle. Vermijd elke, opzettelijke of onopzettelijke botsing of aanrijding tegen voorwerpen of enige vorm van het in gevaar brengen van andere personen.

CZ

- 1. Montáž sedadla**
Umístěte sedadlo do kolejnicových kanálů a zatlačte jej dopředu. Zvedněte páčku a nastavte sedadlo.
- 2. Montáž volantu**
Nasaďte volant na objímku volantu a zatlačte jej do vybrání, dokud nezapadne.
- 3. Montáž výfuku**
Zasuňte výfukové potrubí do vybrání na kapotě modelu.
- 4. Montáž předního nárazníku**
Zasuňte nárazník shora na přední část modelu, dokud pevně nezapadne.



Použití jen pod dohledem dospělé osoby!

Řízení modelu vyžaduje určité minimum dovedností a opatrnosti. Před použitím modelu je proto nutné seznámit se s jeho funkcemi a systémem řízení. Model se vyznačuje vysokou vlastní hmotností. Tato vlastnost zvyšuje riziko poškození a zranění v případě ztráty kontroly. Zabraňte jakékoli úmyslné nebo neúmyslné srážce nebo udeření v předměty nebo jakékoliv formě ohrožení jiných osob

SK

- 1. Montáž sedadla**
Umiestnite sedadlo do kofajnicových kanálov a zatlačte ho dopredu. Zdvihnite páku a nastavte sedadlo.
- 2. Montáž volantu**
Pripevnite volant k volantovému klinu stlačením, kým sa západky sú úplne nastavené.
- 3. Montáž výfuku**
Vložte výfukové potrubie do výklenku na kapote modelu.
- 4. Montáž predného nárazníka**
Zhora nasuňte nárazník na prednú časť modelu, kým pevne nezapadne.



Používajte pod priamym dohľadom dospelé osoby.

Riadenie modelu vyžaduje určité minimum zručností a opatrnosti. Preto pred použitím modelu je nutné zoznámiť sa s jeho funkciami a systémom riadenia. Model sa vyznačuje vysokou vlastnou hmotnosťou. Táto vlastnosť zvyšuje riziko poškodenia a zranenia v prípade straty kontroly. Vyhýbajte sa akejkoľvek úmyselnej alebo neúmyselnej zrážke alebo nárazu do predmetov aj akejkoľvek forme ohrozenia osôb.

PL

- 1. Montaż siedziska**
Umieść siedzisko w kanałach szynowych i popchnij je do przodu. Podnieś dźwignię i wyreguluj siedzisko.
- 2. Montaż kierownicy**
Zamocować kierownicę na klinie kierownicy, naciskając do momentu, aż wypustki aż do całkowitego ustawienia.
- 3. Montaż wydechu**
Włóż rurę wydechową do wgłębienia na masce modelu.
- 4. Montaż zderzaka przedniego**
Wsuń zderzak od góry na przód modelu, aż zostanie mocno osadzony.



Stosować pod bezpośrednim nadzorem osoby dorosłej.

Sterowanie modelem wymaga pewnego minimum umiejętności oraz ostrożności. Dlatego przed użyciem modelu należy koniecznie zapoznać się z jego funkcjami i układem kierowania. Model charakteryzuje się wysoką masą własną. Ta cecha zwiększa ryzyko uszkodzenia i obrażeń w przypadku utraty kontroli. Unikaj wszelkich, zamierzonych lub niezamierzonych, kolizji lub uderzeń z przedmiotami lub każdej formy narażenia innych osób na niebezpieczeństwo.



DE

1. **Kettenverstellung.**

Schwierigkeiten beim Treten:

Entfernen Sie die Schrauben auf beiden Seiten und drehen Sie die roten Platten nach links um die Kette wieder zu spannen. Um die Kette zu lockern drehen Sie die roten Platten nach rechts. Achten Sie darauf das die Platten auf **beiden Seiten** gleich weit gedreht wurden. Anschließend ziehen Sie die Schrauben wieder an.

2. **Kette lose:**

Falls die Kette lose sein sollte öffnen Sie die Fächer auf der Unterseite des Fahrzeugs und ziehen Sie diese wieder über die Zahnräder.

GB

Chain adjustment:

1. **Difficulty in pedalling:**

Remove the screws on both sides and turn the red plates to the left to tighten the chain again. To loosen the chain, turn the red plates to the right. Make sure that the plates on **both sides** are turned the same distance. Then tighten the screws again.

2. **If chain loosens:**

Open the lid on the bottom of the model and put the chain on the gearwheel.

FR

Ajustement de la chaîne

1. **Difficulté à donner des coups de pied:**

Retirez les vis des deux côtés et tournez les plaques rouges vers la gauche pour resserrer la chaîne. Pour desserrer la chaîne, tournez les plaques rouges vers la droite. Veillez à ce que les plaques des **deux côtés** soient tournées à la même distance. Puis resserrez les vis.

2. **Chaîne détachée:**

Si la chaîne est lâche, ouvrez les compartiments du bas du véhicule et ramenez-la sur les pignons.

IT

Regolazione catena:

1. **Difficoltà a pedalare:**

Rimuovere le viti su entrambi i lati e girare le piastre rosse a sinistra per stringere di nuovo la catena. Per allentare la catena, girare le piastre rosse verso destra. Assicurati che le piastre su **entrambi i lati** siano girate alla stessa distanza. Poi stringere di nuovo le viti.

2. **Catena allentata:**

Se la catena è allentata, aprire gli scomparti sul fondo del veicolo e tenderla nuovamente sopra le ruote dentate.

ES

Ajuste de cadena:

1. **Dificultad para pedalear:**

Retire los tornillos de ambos lados y gire las placas rojas hacia la izquierda para volver a tensar la cadena. Para aflojar la cadena, gire las placas rojas hacia la derecha. Asegúrese de que las placas de **ambos lados** están giradas a la misma distancia. A continuación, vuelva a apretar los tornillos.

2. **Cadena floja:**

Si la cadena está suelta, abra los compartimentos de la parte inferior del vehículo y apríetela de nuevo sobre las ruedas dentadas



CZ

Nastavení řetězu

1. **Obtížnost při šlapání:**

Vyšroubujte šrouby na obou stranách a otočením červených desek doleva utáhněte znovu řetěz. Chcete-li řetěz uvolnit, otočte červené destičky doprava. Ujistěte se, že jsou desky na **obou stranách** otočené ve stejné vzdálenosti. Poté utáhněte znovu šrouby.

2. **Uvolněný řetěz:**

Pokud je řetěz uvolněný, otevřete příhradky na spodní straně Vozidlo a přetáhněte jej přes převody.

PL

Regulacja łańcuch

1. **Obtížnost při šlapání:**

Vyšroubujte šrouby na obou stranách a otočením červených desek doleva utáhněte znovu řetěz. Chcete-li řetěz uvolnit, otočte červené destičky doprava. Ujistěte se, že jsou desky na **obou stranách** otočené ve stejné vzdálenosti. Poté utáhněte znovu šrouby.

2. **Uvolněný řetěz:**

Pokud je řetěz uvolněný, otevřete příhradky na spodní straně. Vozidlo a přetáhněte jej přes převody.

NL

Kettingafstelling

1. **Moeilijkheidsgraad bij het trappen:**

Verwijder de schroeven aan beide zijden en draai de rode plaatjes naar links om de ketting weer vast te zetten. Om de ketting los te maken, draait u de rode plaatjes naar rechts. Zorg ervoor dat de platen op **beide kanten** zijn evenveel gedraaid. Draai vervolgens de schroeven weer vast.

2. **Losse keten:**

Als de ketting los zit, open dan de vakken aan de onderkant van de voertuig en trek het terug over de versnellingen.

SK

Nastavenie reťaze

1. **Náročnost pedálovania:**

Odskrutkujte skrutky na oboch stranách a otočte červené dosky doľava znovu napnúť reťaz. Ak chcete reťaz uvoľniť, otočte červené štitky doprava. Uistite sa, že sú dosky na **oboch stranách** otočené v rovnakej vzdialenosti. Potom utiahnite skrutky.

2. **Voľná reťaz:**

Ak je reťaz uvoľnená, otvorte priehradky na spodnej strane vozidla a pretiahnite ho cez prevodové stupne.

A series of 26 horizontal lines for writing.

DE - Servicehändler

FR - Revendeur de service

ES - Servicio asistencia

PL - Partner serwisowy

SK - Servisný partner

GB - Service centre

IT - Centro assistenza

CZ - Servisní centrum

NL - Servicepartner

Reitter Modellbau Versand

Patricia Reitter

Degerfeldstrasse 11
DE-72461 Albstadt

Tel +49 (0) 7432 9802700
Fax +49 (0) 7432 2009594

Mail info@modellbauversand.de
Web www.modellbauversand.de

DE

Mooser T-Trade

Thomas Mooser

Bürgermeister-Koch-Str. 32a
DE-82178 Puchheim

Tel +49 (0) 89 1792 9867
Fax +49 (0) 89 1792 9869

Mail info@mooser-t-trade.de
Web www.mooser-t-trade.de

DE

JAMARA e.K.

Am Lauerbühl 5
DE-88317 Aichstetten

Tel +49 (0) 7565 9412-0
Fax +49 (0) 7565 9412-23

Mail info@jamara.com
Web www.jamara.com

EU

Modellbau Zentral

Peter Hofer

Bresteneggstrasse 2
CH-6460 Altdorf

Tel +41 79 429 62 25
Mobil +41 41 870 02 13

Mail info@modellbau-zentral.ch
Web www.modellbau-zentral.ch

CH

PenTec s.r.o.

Distributor Jamara for Czech Republic and Slovakia

Veleslavínská 30/19
CZ-162 00 Praha 6

Tel +420 235 364 664
Mobil +420 739 075 380

Mail servis@topdrony.cz
Web www.topdrony.cz

CZ

Viva-net d.o.o.

Distributor Jamara for Croatia

Ante Topic - Mimare 8
HR-10000 Zagreb-Susedgrad

Mail info@viva-net.hr
Web www.viva-net.hr

HR

Nettrade Kft.

Distributor Jamara for Hungary

1033 Budapest, Hévízi út 3/b

Tel +36 30 664 3835

Mail ugyfelszolgalat@kreativjatek.hu

HU